

CALDERAS DE BIOMASA ekoClas

MODULACIÓN ELECTRÓNICA
CON LIMPIEZA AUTOMÁTICA
FACILIDAD DE INSTALACIÓN
POTENCIAS DESDE 15 kW HASTA 45 kW



UniClima
ekoClas

Recal | EQUIPOS DE CLIMATIZACIÓN
calor solar bio aire



La tecnología más avanzada
a un precio razonable

UniClima ha desarrollado una amplia gama de calderas para biomasa de 10 kW hasta 132 kW, que han obtenido en el proceso de certificación la más alta calificación posible en Europa (Clase 5 según norma EN303-5) en todo lo relacionado con el rendimiento (hasta el 95%), la seguridad, y bajas emisiones de gases y polvo a la atmósfera.

En esta gama podemos diferenciar las siguientes potencias 15 kW, 25 kW y 43 kW

ekoClas

Este modelo se puede suministrar en un rango de potencias de 10 kW a 43 kW y puede ser utilizada para hueso de aceituna, cáscara de avellana, pellet de pino o pellet de frondosa.

Se puede instalar con depósitos de reserva de diferentes capacidades o depósitos de reserva HTP, que además de utilizarse como depósito de pellet están equipados con un acumulador de acero inoxidable para la producción de A.C.S.

Opcionalmente, se ofrece un cenicero compresor que prolonga los periodos de mantenimiento, así como una amplia gama de accesorios para el transporte de pellet desde el silo.



Policombustible

- La gama EkoClas se compone de distintos modelos que ofrecen la posibilidad de utilizar varios tipos de granulado de biomasa.
- De esta manera, existe la posibilidad, dependiendo del modelo, de utilizar pellet de pino, pellet de frondosa, hueso de aceituna o cáscara de avellana.



Garantía

- La alta calidad de los materiales utilizados en la construcción de la caldera EkoClas permiten disfrutar de una garantía de 5 años sobre el cuerpo de la caldera y de 2 años sobre los elementos hidráulicos y de control.



Economía

- Política de precios ajustada, de forma que se compaginen las más altas prestaciones técnicas, con un precio razonable, para conseguir que el ahorro anual obtenido en comparación con el uso de otros combustibles, compense rápidamente la inversión de la compra inicial.



Confort

- Sistema de limpieza de intercambiador y quemador totalmente automáticos, lo que ofrece al utilizador un confort y comodidad elevados. La limpieza del quemador está especialmente diseñada para tratar cenizas e inquemados de alta resistencia, para asegurar a la vez durabilidad y un mínimo mantenimiento de los aparatos.



CALDERAS DE BIOMASA

AHORRO

Con la caldera EkoClas se reduce el consumo de combustible recuperando la inversión en un tiempo reducido. Esto se fundamenta en la eficiencia de la caldera y en la modulación electrónica.

EFICIENCIA

El diseño del cuerpo de la caldera y de sus pasos de humos esta pensado para que los gases cedan el máximo de su energía al fluido calorportador de la caldera, y consecuentemente a la instalación.

La caldera EkoClas consigue reducir de forma notable la temperatura de los gases de la combustión, consiguiendo así los mejores rendimientos del mercado según su categoría.

LIMPIEZA AUTOMÁTICA

La limpieza de esta caldera es totalmente automática. Dispone de un conjunto de turbuladores que además de retener el paso de los humos, con el fin de mejorar el rendimiento, se encargan de la limpieza de restos de cenizas en los pasos de humos. Estos turbuladores están unidos al eje de un motor mediante un sistema de levas que periódicamente provocan un movimiento vertical, limpiando de esta manera los pasos de humos.

El quemador cuenta con un sistema de limpieza de cenizas automático. La parte inferior del cuerpo de combustión del quemador cuenta con un sistema de limpieza que periódicamente se encarga de enviar las cenizas que se generan en la combustión, al cenicero. Se realiza la limpieza incluso con el quemador funcionando, lo que permite no alterar el confort de la instalación y reducir el consumo de la caldera.

MODULACIÓN

La caldera EkoClas cuenta con un control electrónico que controla la cantidad de aire que se requiere en función de la cantidad de combustible que se aporta, para así conseguir la temperatura necesaria en el cuerpo de caldera. Esto permite tener unas inmejorables características de combustión incluso con potencias reducidas.

Al poder funcionar con un régimen de potencia reducido se consiguen grandes ahorros en el consumo, ya que la potencia de la caldera se ajusta a las necesidades de la instalación.

Al tener un amplio rango de modulación y poder trabajar a baja potencia se reducen los ciclos de marcha/paro de la caldera, evitando pérdidas en parada y pudiendo ser instalada incluso sin depósito de inercia.





FACILIDAD DE INSTALACIÓN

CONTROL ELECTRÓNICO MULTIFUNCIÓN

La caldera EkoClas dispone de un control electrónico que facilita la instalación, al disponer de múltiples soluciones de conexión para los distintos componentes de la instalación. Con este control se pueden realizar instalaciones con varias zonas incluyendo control sobre estas zonas con termostatos de ambiente o sondas ambiente opcionales. Este control está diseñado para que se le puedan implementar módulos con los que se pueden comandar distintos tipos de instalación. Además permite la conexión con un sistema de aspiración de carga automático, así como comandos telefónicos de encendido, controles sobre el depósito de inercia etc



Control electrónico

SISTEMA **Hotstream**

Las calderas EkoClas cuentan con un innovador sistema de precalentamiento del retorno. El sistema HotStream evita complicados sistemas de mezcla para evitar las condensaciones que se pueden producir por efecto de retornos fríos de la instalación. Este sistema de precalentamiento admite retornos directos a la caldera de hasta 25°, lo que permite hacer instalaciones directas, con cualquier tipo de configuración hidráulica de la instalación.

KIT HIDRÁULICOS

Opcionalmente se ofrece una amplia gama de kits hidráulicos que dan solución a las más diversas necesidades de instalación en las viviendas. Todos los kits hidráulicos incorporan una regulación climática con control sobre temperatura de impulsión dependiendo de la temperatura exterior, optimizando de esta manera el consumo de la instalación. Entre las distintas configuraciones que se pueden gestionar con estos kits, destaca la posibilidad de hacer instalaciones de suelo radiante incluso con dos zonas de diferente temperatura de impulsión.



DEPÓSITO DE RESERVA CON ACUMULADOR DE AGUA CALIENTE SANITARIA HTP

El depósito de reserva HTP permite utilizar la caldera EkoClas para la producción de agua caliente sanitaria facilitando la instalación y reduciendo el espacio útil necesario para la instalación.

En el equipamiento se incluyen todos los componentes necesarios para combinar un interacumulador de agua caliente sanitaria con la caldera EkoClas entre estos componentes destaca el interacumulador fabricado en acero inoxidable, con una garantía de 5 años, que permite utilizar varios puntos de servicio de agua caliente sanitaria de manera simultánea.



**CALDERAS DE BIOMASA
 EJEMPLOS DE INSTALACIÓN**

NOMENCLATURA

	Descripción
Vfas	Sonda de ida
Kfs	Sonda caldera
Sext	Sonda exterior
Mc	Módulo de control
Bc	Bomba de circulación
SS	Sonda acumulador ACS
Ac	Acumulador ACS SANIT
E26	Regulación climática
BT	Depósito de inercia BT

	Descripción
Btd	Depósito de inercia BT DUO
Lago	Control remoto LAGO OT +
TaD	Termostato de ambiente
VA	Válvula anticondensados
Vm	Válvula mezcladora ACS
Vs	Válvula de seguridad ACS
Vee	Vaso de expansión ACS
Ve	Vaso de expansión calefacción
R	Resistencia eléctrica

	Descripción
Vr	Válvula retención
Sbt	Sonda depósito de inercia
BBt	Bomba del depósito de inercia
Tacs	Termostato ACS
FBR2	Sonda ambiente FBR2
TA	Termostato de ambiente
TaD	Termostato de ambiente circuito directo
TaM	Termostato de ambiente circuito mezclado

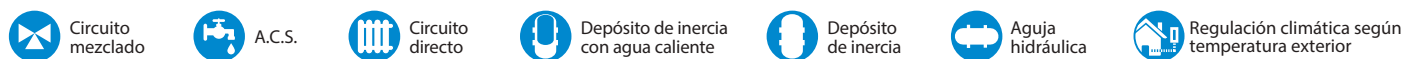

EKOCLAS HMCON KIT HIDRÁULICO DE VÁLVULA TERMOSTÁTICA

KIT DMt

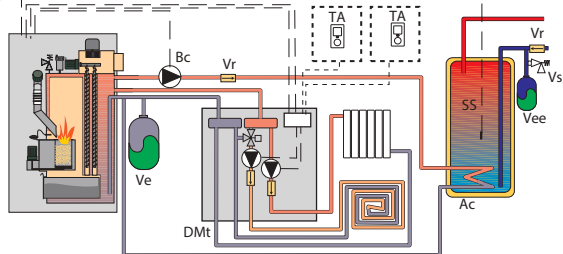

KIT Mt

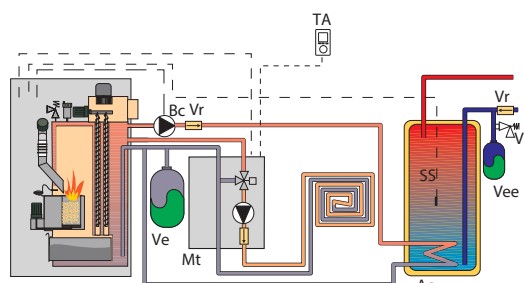

EKOCLAS HM CON KIT HIDRÁULICO BIO Y SONDA EXTERIOR

KIT EKO M

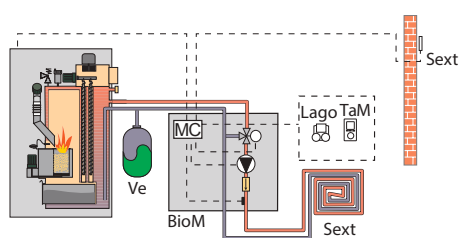

KIT EKO DM/MS

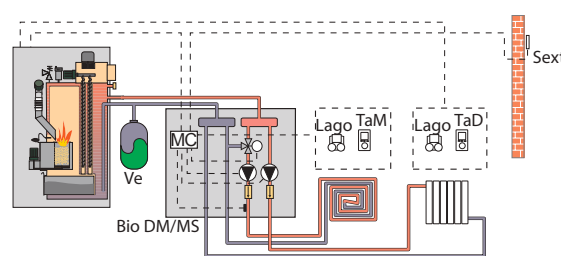

KIT EKO DM/MS

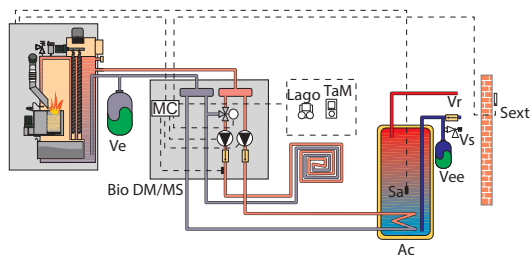

KIT EKO DMS

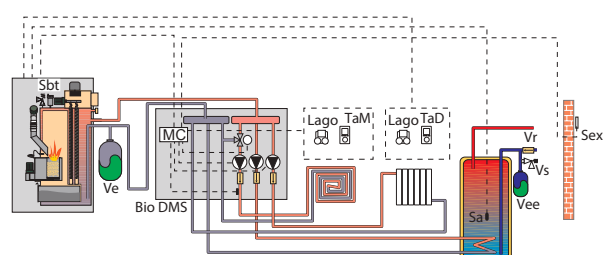

KIT EKO 2M

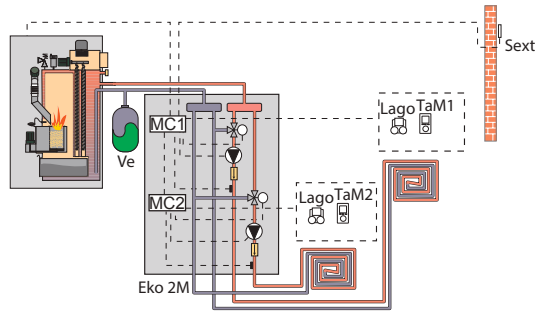

KIT EKO D2M/2MS

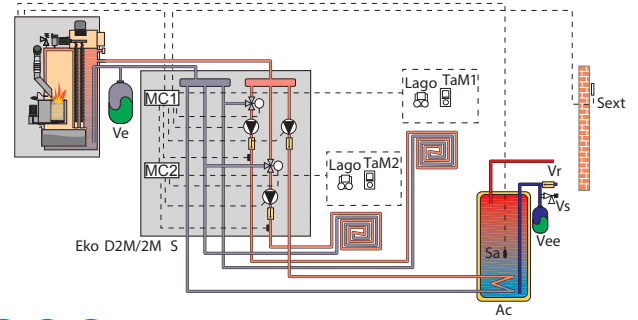

KIT EKO D2M/2MS

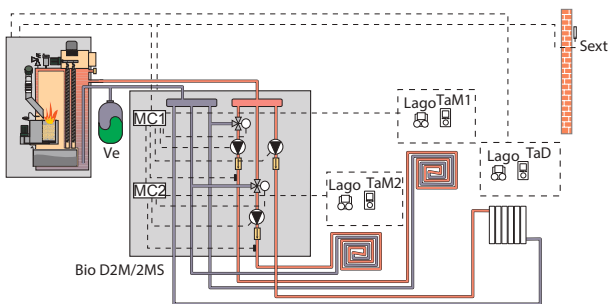

KIT EKO M + BT

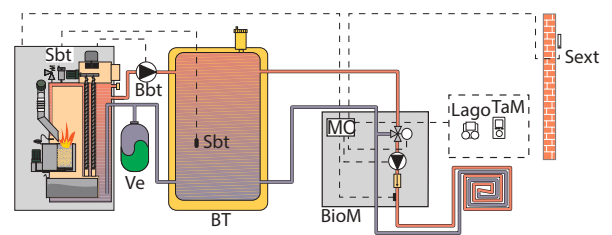

KIT EKO DM/MS + BT

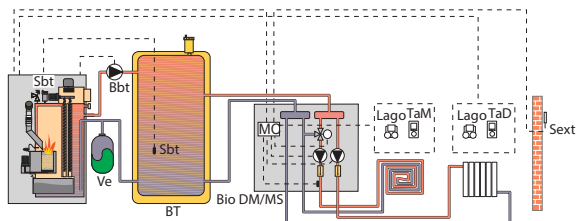

KIT EKO DM/MS + BT

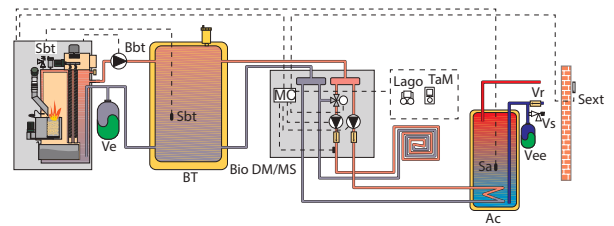

KIT EKO DMS + BT

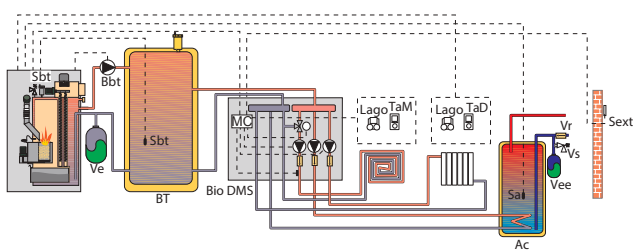

KIT EKO 2M + BT

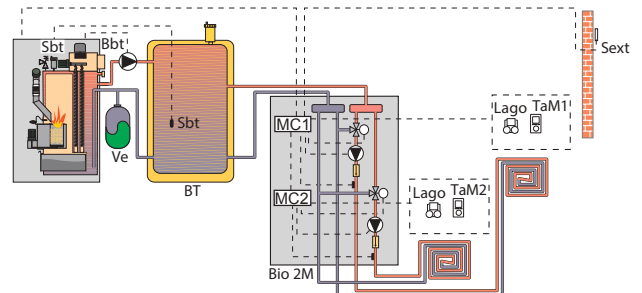

-  Circuito miscelato
-  A.C.S.
-  Circuito directo
-  Accumulatore inerziale con accumulatore di ACS
-  Accumulatore inerziale
-  Separatore idraulico
-  Regolazione climatica secondo temperatura esterna

KIT BIO D2M/2MS + BT

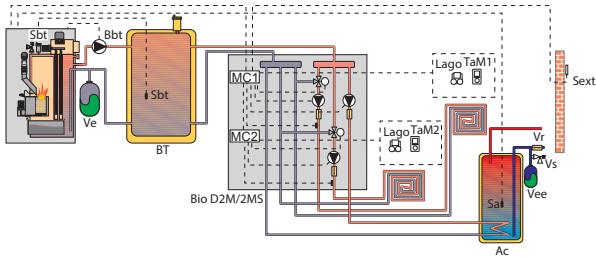

KIT BIO D2M/2MS + BT

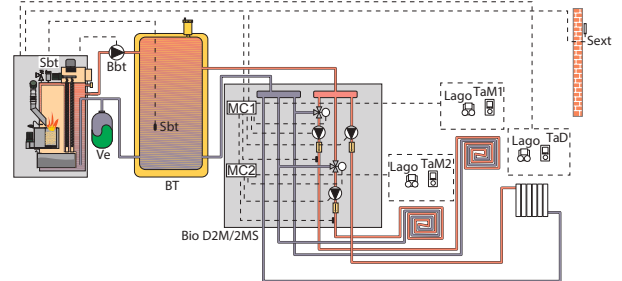

BIOCLASS HM CON KIT HIDRÁULICO BIO Y SONDA EXTERIOR

KIT BIO M + BT DUO

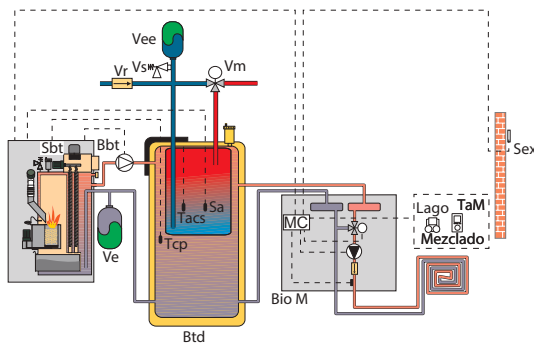

KIT BIO DM/MS+ BT DUO

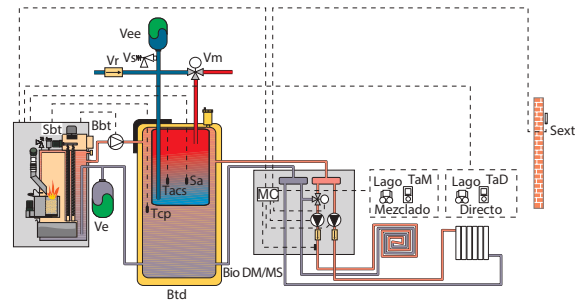

KIT BIO 2M + BT DUO

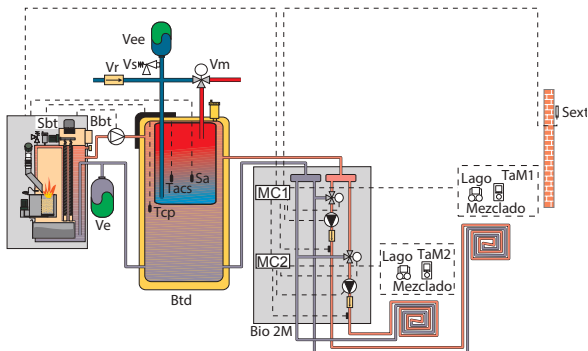

KIT BIO D2M / 2MS + BT DUO

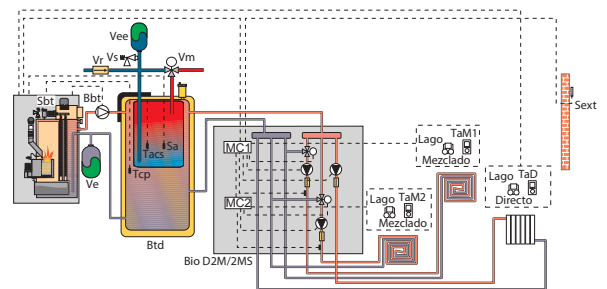

EKOCLAS HM CON BT

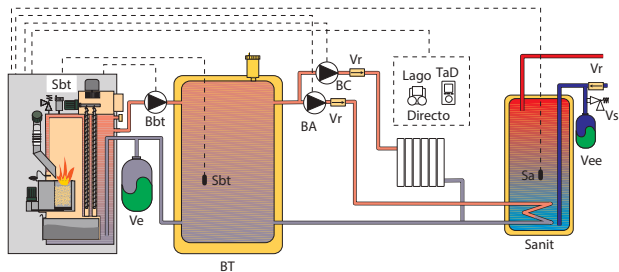

EKOCLAS HM CON BT DUO

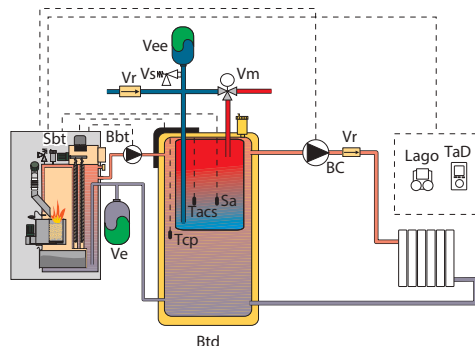

2 CALDERAS EN CASCADA CON TOLVA L Y DEPÓSITO DE INERCIA BT

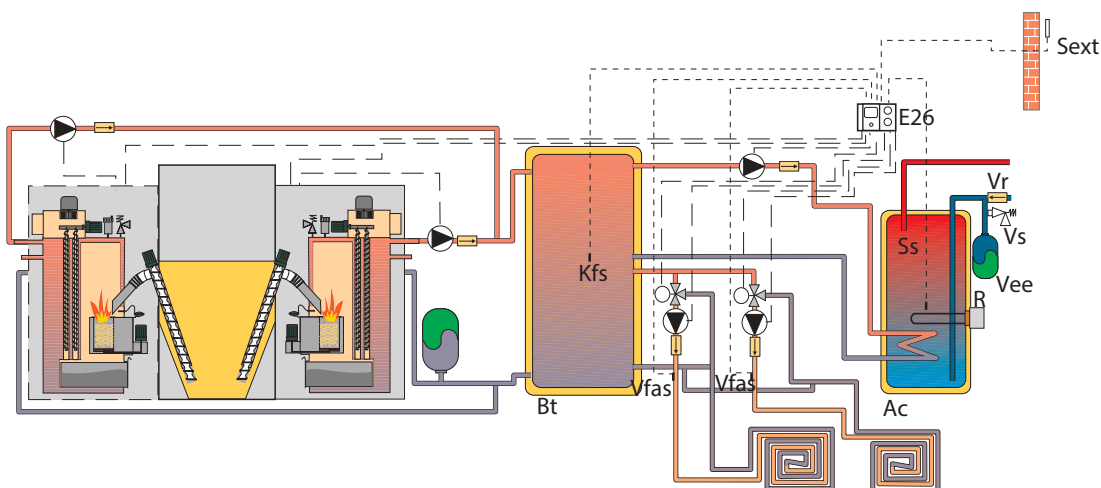

KITS HIDRÁULICOS

Kit hidráulico Mt



Kit hidráulico DMt

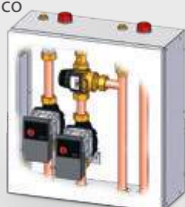

Kit hidráulico BIO M



Kit hidráulico BIO DM/MS



Kit hidráulico BIO 2M



Kit hidráulico BIO D2M/2MS



Kit hidráulico BIO DMS



CALDERAS DE BIOMASA



CENICERO COMPRESOR

Con el fin de reducir la frecuencia de vaciado del cenicero, se le puede incorporar a la caldera un cenicero compresor. Este cenicero cuenta con un sistema de compresión de cenizas que reduce la frecuencia de mantenimiento del cajón de cenizas.



SISTEMA AUTOMÁTICO DE CARGA

SISTEMA DE CARGA CON SILO ARTESANAL Y SINFÍN DE ALIMENTACIÓN.

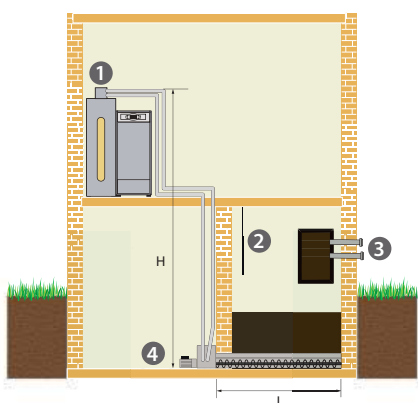

SISTEMA DE CARGA CON SILO TEXTIL.

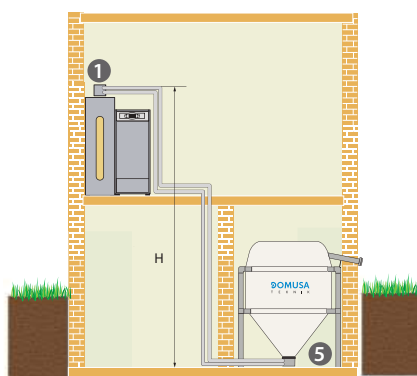

SISTEMA DE CARGA CON SILO ARTESANAL Y BOQUILLA ASPIRACIÓN.



DESCRIPCIÓN

- 1 Sistema de aspiración CVS
- 2 Lona de protección de impacto
- 3 Boca de llenado Storz

- 4 Sinfín silo de obra
- 5 Silo textil
- 6 Boquilla de aspiración para depósito de obra

ALTURA MÁX. (H)	m	6
SUPERFICIE MÁX. (S)	m ²	1
LONGITUD MÁX.	m	25
LONGITUD MÁX. SINFÍN (L)	m	5

OPCIONES



Kit de acoplamiento para depósito L



Kit para hueso de aceituna



Tubo flexible



Sinfín silo de obra 1,5

EQUIPAMIENTO DEL SILO ARTESANAL



Boca de llenado Storz



Lona de protección de impacto



Sistema de aspiración CVS

SILO



Como complemento al sistema de aspiración CVS se ofrece una amplia gama de silos de tela.

Estos silos se caracterizan por su fácil y rápido montaje, no necesitará tornillos ni herramientas específicas, tan sólo 30 minutos y una llave allen. Su estructura de acero galvanizado con piezas de fundición con prisionero y sujeciones intermedias le aportan estética y robustez al silo.

Está fabricado con un tejido técnico de alta resistencia que permiten la descarga de electricidad estática directamente a la toma

tierra del edificio o la caldera; así mismo la tela permite la aireación del material pero no la salida de polvo, de tal manera que no son necesarios dos racores storz en sus sistemas de llenado.

Hecho de tela de alta resistencia con seguridad para las costuras y libre de condensaciones causadas por fluctuaciones de temperatura.

Puede ser instalado en el exterior siempre y cuando se proteja de la lluvia y los rayos solares.

Modelo	Capacidad	Medidas	
	Tm	Superficie m ²	Altura m
Silo 2.2	1,5 / 2,2	2,89 (1,7 x 1,7)	2 / 2,5
Silo 3.2	2,2 / 3,2	4,00 (2,0 x 2,0)	2 / 2,5
Silo 5.0	3,4 / 5,0	6,25 (2,5 x 2,5)	2 / 2,5

DEPÓSITOS DE RESERVA DE CARGA MANUAL



Las calderas EkoClas10,16,25 y 43 está equipada con el sinfín de alimentación primario, pudiendo incorporarle distintas capacidades de depósito reserva de carga manual.

Los depósitos reserva se entregan totalmente montados y llevan incorporada una rejilla de carga.

- Se puede elegir entre dos capacidades: Depósito de reserva S y Depósito de reserva L

HTP

La HTP es un depósito de reserva opcional para la EkoClass 10,16,25 y 43 que incorpora un sistema completo para la producción de agua caliente sanitaria.

La producción de agua caliente sanitaria se realiza mediante un interacumulador de acero inoxidable, equipado con todos los sistemas de seguridad.

Modelo	Capacidad de carga de combustible	Capacidad ACS	Dimensiones mm.		
	kg. pellet	L.	Ancho	Fondo	Alto
Depósito de reserva S	195	-	404	685	1.525
Depósito de reserva L	350	-	800	685	1.525
HTP 100-150	150	100	477	913	1.310
HTP 130-200	200	130	700	913	1.310

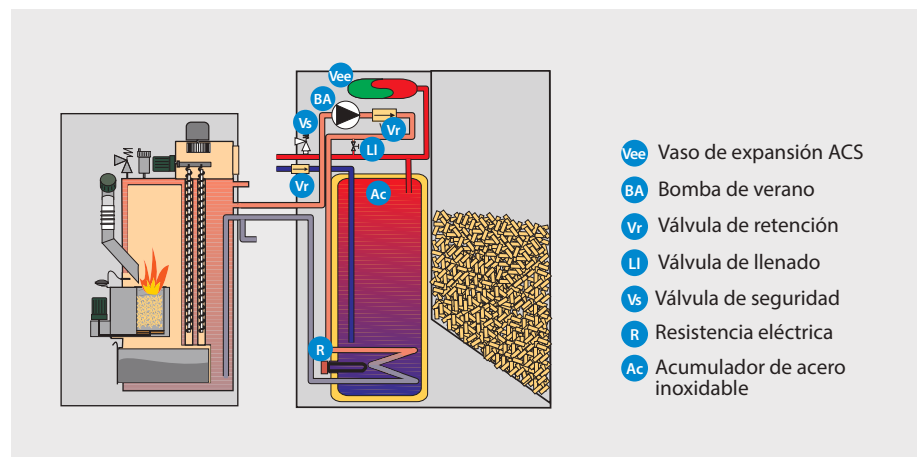

CALDERAS DE BIOMASA

DIMENSIONES

	EkoClas HM 10	EkoClas HM 16	EkoClas HM 25	EkoClas HM 43	EkoClas HM 66	EkoClas HC 25/66	EkoClas HC 43/66	EkoClas HC 66/66	EkoClas HM 16 OD	EkoClas HM 25 OD
Ancho (caldera+depósito)	545*	545*	670*	670*	1.470	2.140	2.140	2.140	1.385	1.525
Alto	1.310	1.310	1.310	1.310	1.765	1.765	1.765	1.765	1.485	1.485
Fondo	755	755	820	1045	1.620	1.620	1.620	1.620	795	860

* Ancho de solo caldera (sin depósito)

Modelo	Combustible	Potencia nominal kW	Rendimiento potencia nominal	Potencia carga parcial	Rendimiento potencia parcial	Temperatura Retorno mínima	Tiro mínimo	Volumen de agua	Peso
EkoClas HM 10	Pellet	10,1	93,5	2,9	89,5	25	10	46	215
EkoClas HM 16	Pellet	15,6	93,5	4,2	88,5	25	10	55	235
EkoClas HM 25	Pellet	25,3	95	6,9	92	25	10	73	326
EkoClas HM 43	Pellet	42,7	94	11,4	94,5	25	10	104	385
EkoClas HM 66	Pellet	64,8	92,1	18	94,2	45	10	140	580
EkoClas HM 16 OD	Pellet	15,6	93,5	4,2	89,5	25	10	55	400
EkoClas HM 25 OD	Pellet	25,3	95	6,9	88,5	25	10	73	511
EkoClas HC 25/66	Pellet	91,4	-	-	-	45	15	213	-
EkoClas HC 43/66	Pellet	108,8	-	-	-	45	15	244	-
EkoClas HC 66/66	Pellet	132,2	-	-	-	45	15	280	-

EQUIPAMIENTO Y OPCIONES

Modelos	EkoClas HM	EkoClas HM+DR	EkoClas HM 66	EkoClas HC	EkoClas HM OD	Modelos	EkoClas HM	EkoClas HM+DR	EkoClas HM 66	EkoClas HC	EkoClas HM OD
Sinfin de alimentación	●	●	●	●	●	HTP 100-150	○	●	●	●	●
Sistema antiretorno de llama	●	●	●	●	●	HTP 130-200	○	●	●	●	●
Cenicero	●	●	●	●	●	Sistema de aspiración CVS	○	○	●	●	●
Cenicero compresor	○	○	●	●	●	Silo textil	○	○	○	○	●
Quemador	●	●	●	●	●	Tubo flexible (15 m)	○	○	○	○	●
Sistema de autolimpieza del quemador	●	●	●	●	●	Boquilla de aspiración para depósito de obra	○	○	○	○	●
Válvula de seguridad	●	●	●	●	●	Boca de llenado Storz	○	○	○	○	●
Sistema de autolimpieza pasos de humo	●	●	●	●	●	Lona de protección de impacto	○	○	○	○	●
Motor ventilador	●	●	●	●	●	Kit anticondensados 66	●	●	○	○	●
Purgador	●	●	●	●	●	Bomba de circulación	○	○	●	○	●
Limitador de presión	●	●	●	●	●	Vaso de expansión	●	●	●	●	●
Flusostato	●	●	●	●	●	Llave de vaciado	●	●	●	●	●
Rejilla de carga	●	●	●	●	●	Kit de sensor nivel EkoClas	○	○	●	●	●
Sonda acumulador ACS	○	○	○	○	○	Sonda ambiente LAGO FB OT+	○	○	●	●	○
Depósito reserva	○	●	●	●	●						

● Incluido ○ Opcional ● No incluido