

K 3/2 - K 4/2

Quemadores duales de gas/gasóleo 2 llamas.

Están compuestos por: carcasa de aluminio, ventilador de alta presurización y cabeza de combustión con regulación a alto rendimiento y elevada estabilidad de llama.

Dimensiones compactas y disposición racionalizadas de componentes con accesibilidad facilitada para las operaciones de calibración y mantenimiento.

Disponible en las versiones METANO (gas natural) o G.L.P. (que se especificarán en el pedido) sobre demandas versiones específicas para gas del ciudad, gas de carbón o biogas.

Rampa gas completa de: válvula monobloc clase A (1ºllama + 2ºllama abertura lenta + seguridad), presostato gas de mínima y filtro estabilizador.

Completos platina y junta aislante para el fijado a el generador, boquilla, tubos flexibles y filtro de línea.

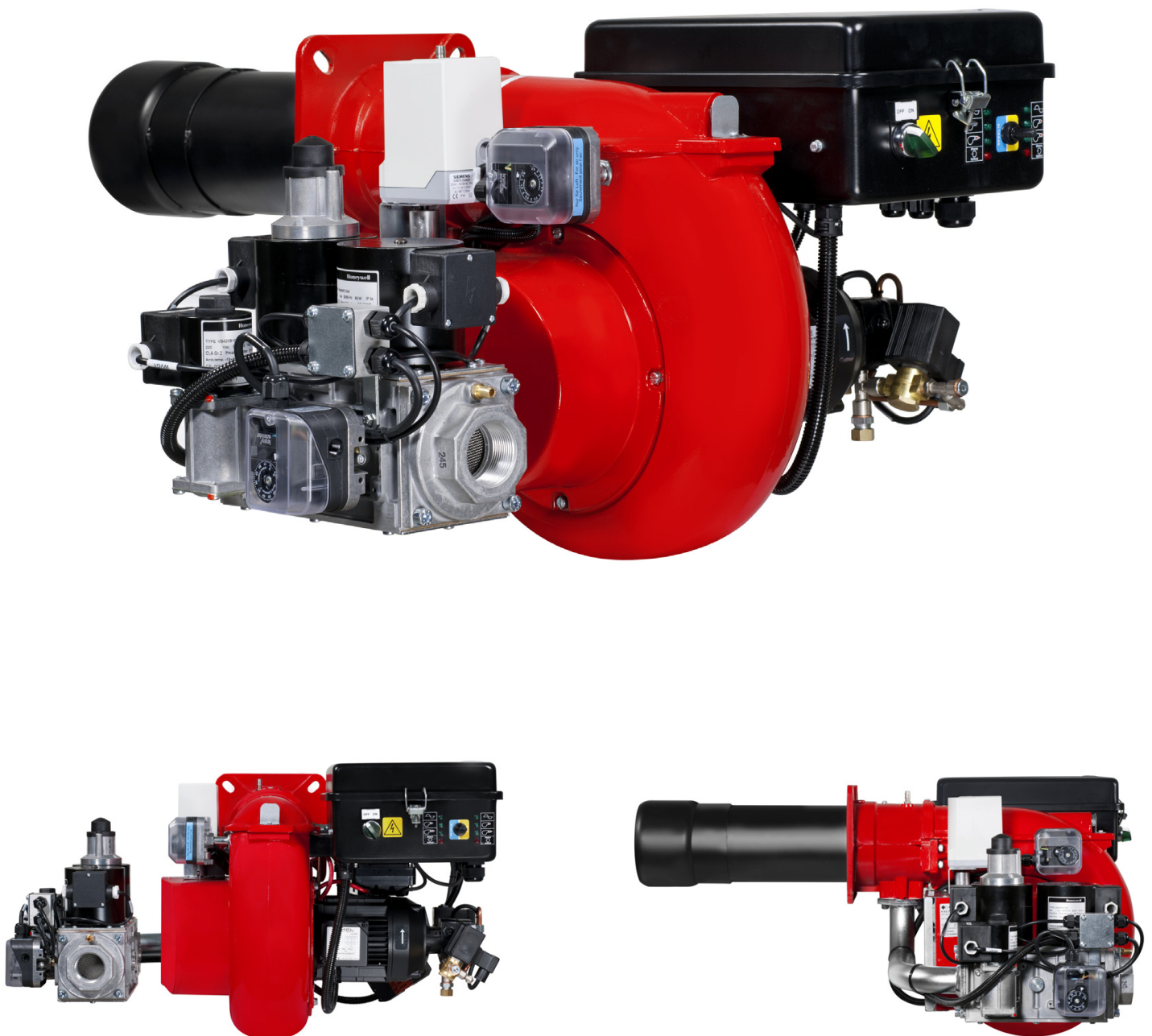

Fig. 1 K 4/2

DATOS TÉCNICOS Y CAMPO DE TRABAJO K 3/2 - K 4/2

MODELO		K 3/2	K 4/2
Potencia térmica mín. 1ªllama / mín. 2ªllama - máx. 2ªllama *	[Mcal/h]	55/100-200	100/200-450
Potencia térmica mín. 1ªllama / mín. 2ªllama - máx. 2ªllama *	[kW]	63.9/116-232	116/232-523
Caudal G20 (METANO) mín. 1ªllama / mín. 2ªllama - máx. 2ªllama *	[Nm³/h]	6.4/11.7-23.4	11.7/23.4-52.6
Caudal G31 (G.P.L.) mín. 1ªllama / mín. 2ªllama - máx. 2ªllama *	[Nm³/h]	2.5/4.5-9	4.5/9-20.3
Caudal GASÓLEO mín. 1ªllama / mín. 2ªllama - máx. 2ªllama *	[kg/h]	5.5/10-20	10/20-45
Combustible: GAS NATURAL (segunda familia) - GPL (tercera familia)			
Categoría combustible:		I2R,I2H,I2L,I2E,I2E+,I2Er,I2ELL,I2E(R)B/I3B/P,I3+,I3P,I3B,I3R	
Funcionamiento intermitente (min. 1 parada cada 24 horas), 2ªllamas			
Condiciones entorno permitido en ejercicio / almacenaje:		-15...+40°C / -20...+70°C, humedad rel. máx. 80%	
Máx. temperatura aire comburente	[°C]	60	60
Presión mínima rampa gas D1" - S METANO/GPL **	[mbar]	19/29	41/44
Presión mínima rampa gas D1" 1/4 - S METANO/GPL **	[mbar]	16,4/-	31/34
Presión mínima rampa gas D1" 1/2 - S METANO/GPL **	[mbar]	14/-	19/28
Presión mínima rampa gas D2" - S METANO/GPL **	[mbar]	13/-	16/-
Presión entrada máxima (Pe. max)	[mbar]	360	360
Potencia eléctrica nominal	[W]	400	770
Motor ventilador	[W]	370	740
Absorción nominales potencias	[A]	2.1	1.7
Absorción nominales auxiliares	[A]	0.7	0.7
Alimentación eléctrica:		1/N~230V-50Hz	3~400V, 1/N~230V-50Hz
Grado de protección eléctrica:		IP 40	IP 40
Rumorosidad *** mín. - máx.	[dB(A)]	68-70	73-76
Peso quemador	[kg]	38	40

* Condiciones de referencia: Temperatura entorno 20°C - Presión barométricos 1013 mbar - Altitud 0 metros s.n.m.

** Presión mínima de alimentación del gas a la rampa para conseguir la máxima potencia del quemador considerando la contra presión en cámara de combustión a valor 0 (cero).

*** Presión sonora medida en laboratorio combustión, con quemador en función sobre caldera de prueba a 1 metro de distancia (UNI EN ISO 3746).

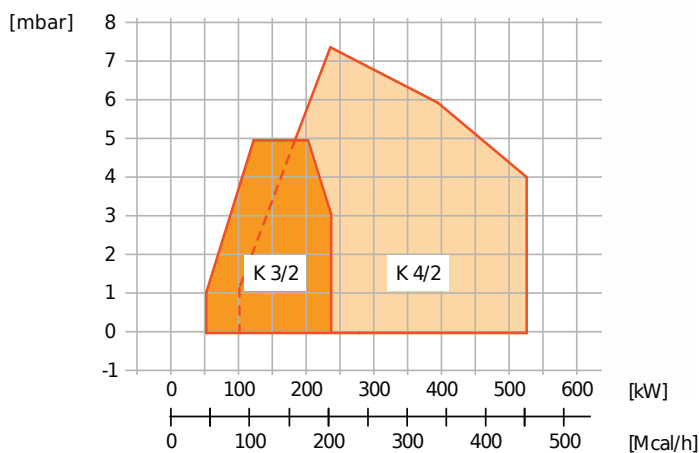

Fig. 2 X = Potencia térmica Y = Presión en la cámara de combustión

Las curvas de funcionamiento se obtienen en calderas de prueba en conformidad con las reglas EN267 y se refieren a la combinación quemador-caldera. Para el correcto funcionamiento del quemador, el tamaño de la cámara de combustión debe cumplir con las regulaciones locales. En caso de inconformidad consulte con el fabricante.

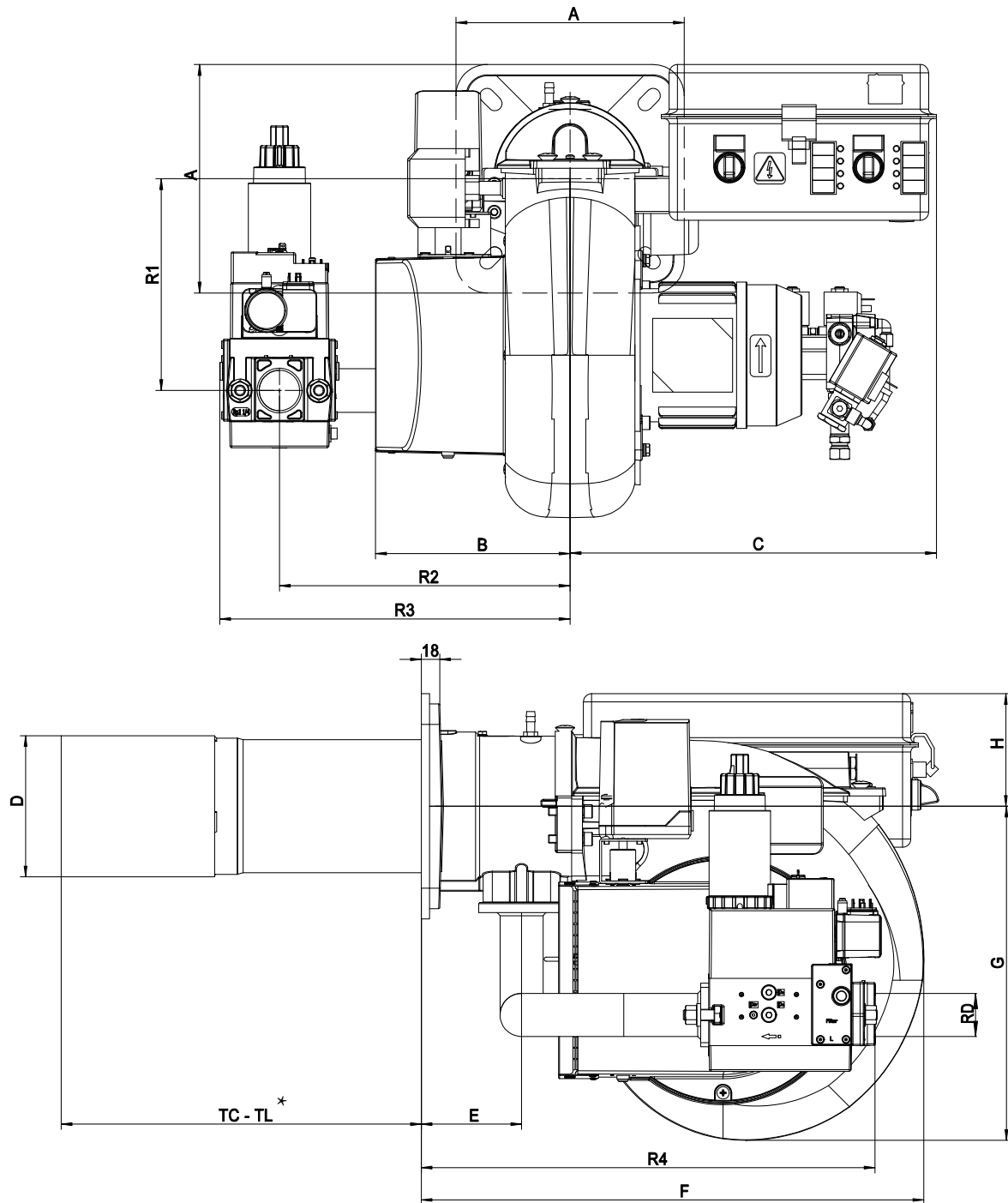

Fig. 3 Medidas K 3/2 - K 4/2

MODELO	A	B	C	D	E	F	G	H	R1	R2	R3	R4	RD	Peso rampa gas
K 3/2 D1" - S	220	188	353	138	98	492	327	110	204	280	338	444	Rp 1	6 kg
K 3/2 D1"1/4 - S	220	188	353	138	98	492	327	110	204	280	338	444	Rp 1 1/4	6 kg
K 3/2 D1"1/2 - S	220	188	353	138	98	492	327	110	204	280	346	592	Rp 1 1/2	9 kg
K 3/2 D2" - S	220	188	353	138	98	492	327	122	204	280	346	592	Rp 2	10.6 kg
K 4/2 D1" - S	220	188	353	150	98	492	327	110	202	280	338	430	Rp 1	6 kg
K 4/2 D1"1/4 - S	220	188	353	150	98	492	327	110	202	280	338	430	Rp 1 1/4	6 kg
K 4/2 D1"1/2 - S	220	188	353	150	98	492	327	110	202	280	346	445	Rp 1 1/2	9 kg
K 4/2 D2" - S	220	188	353	150	98	492	327	124	202	280	346	445	Rp 2	10.6 kg

*TC-TL: consulte el capítulo " longitud del canon "

PLETINA DE FIJACIÓN DEL QUEMADOR

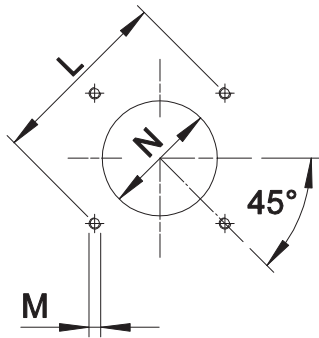

Fig. 5 Pletina de fijación del quemador

MODELO		L min	L max	M	N
K 3/2	mm	205	226	M10	150
K 4/2	mm	205	226	M10	160

LONGITUD DEL CANON

La longitud de la tobera (tubo de llama) debe seleccionarse según las indicaciones proporcionadas por el fabricante de la caldera y, en cualquier caso, debe ser mayor que el espesor de la puerta de la caldera incluyendo el posible aislamiento.

Para calderas con cámaras de combustión de llama invertida, se deberá aislar el espacio de entrada de la puerta de la caldera y la tobera del quemador con cordón de material refractario. Esta protección no debe impedir la extracción de la tobera.

MODELO		TC	TL*
K 3/2	mm	250	350
K 4/2	mm	250	350

* Para la realización de otras longitudes de cabezales de quemador, por favor póngase en contacto con nuestro departamento técnico-comercial.

ESPECIFICACIONES**ESPECIFICACIONES TÉCNICAS**

Quemadores duales de gas/gasoleo 2 LLAMAS.

ESPECIFICACIONES DETALLADAS

Quemadores duales de gas/gasoleo 2 LLAMAS; compuesto da:

- Carcasa de aluminio;
- Ventilador de alta presurización;
- Cabezal de combustion con regulación de alto rendimiento y elevada estabilidad de llama completo de tobera y disco llama;
- Brida y guarnición aislante para la fijación al generador;
- Alimentación eléctrica monofásica K 3/2;
- Alimentación eléctrica trifásica K 4/2;
- Interruptor para la selección del combustible gas/gasóleo;
- Presostato de seguridad para bloque el quemador en el caso de fallido o anómala funcionamiento de ventilador;
- Modelos completo de ramps gas con válvula monobloc clase A (1ºllama + 2ºllama abertura lenta + seguridad), presostato gas de mínima y filtro estabilizador;
- Sistema de comprobación de válvulas VPS opcional;
- La bomba se activa con el motor ventilator;
- Presostato gas de máximo opcional;
- Sonda UV para la captación de la llama;
- Servomotor para el accionamiento de la clapeta de aire y para el consentimiento de la activación de 2 llama;
- Cierre total de la clapeta de aire para reducir al mínimo las pérdidas energéticas relacionadas a la refrigeración de la caldera;
- Grado de protección eléctrica: IP 40.

COMPATIBLE A:

- Normas CE;
- Directiva E.M.C. 2014/30/UE;
- Directiva L.V. 2014/35/UE;
- Directiva M.D. 2014/68/EU;
- Directiva PED 97/23/CE;
- Directiva GAS 2009/142/CE;
- Normas de referencia: EN676 (gas) – EN 267 (combustible líquido) - EN 746-2 (equipos de proceso termico industrial).

MATERIAL INCLUIDO EN SUMINISTRO

- Tubos flexibles para enlace;
- Filtro de línea;
- Guarnición Isomart;
- Boquilla industrial;
- Brida con escudo aislante;
- Placa de identificación;
- Garantía;
- Manual de instalación, uso y mantenimiento.

ACCESORIOS

- Entrada de aire con reducción de nivel sonoro;
- Juntas antivibración;
- Grifos gas manual.